

BUKU PETUNJUK
PENGUNAAN IR 5570

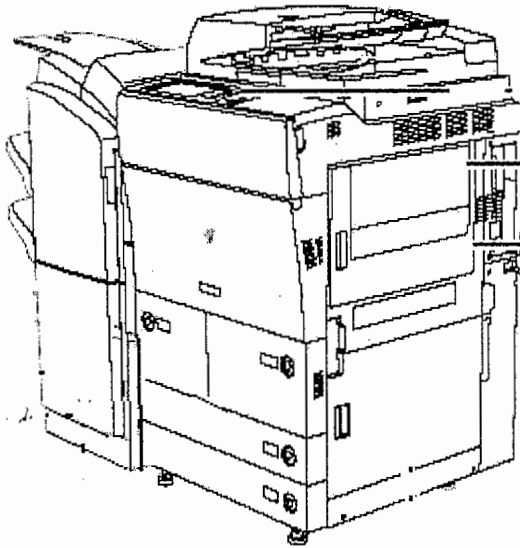

MUNCUL GROUP

Kami Mitra Bisnis Anda



Disusun Oleh :

Budi Santoso
Petrus Janu Ismadi
Andi Dwi Riyanto

BUKU PETUNJUK

PENGGUNAAN IR 5570

1. Bagian-bagian Tampilan Menu Utama Mesin

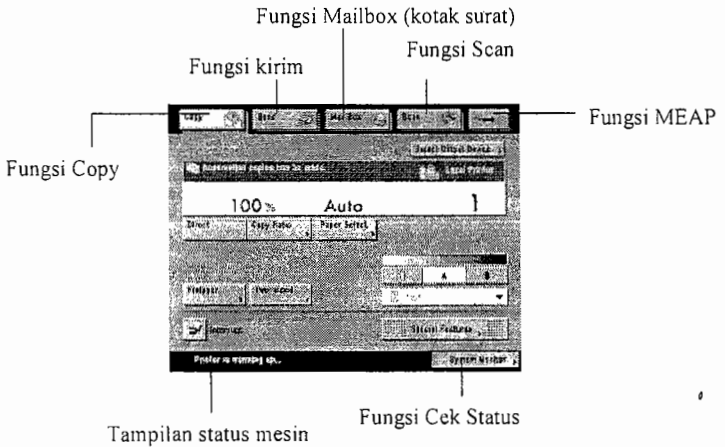

2. Bagian-bagian Mesin

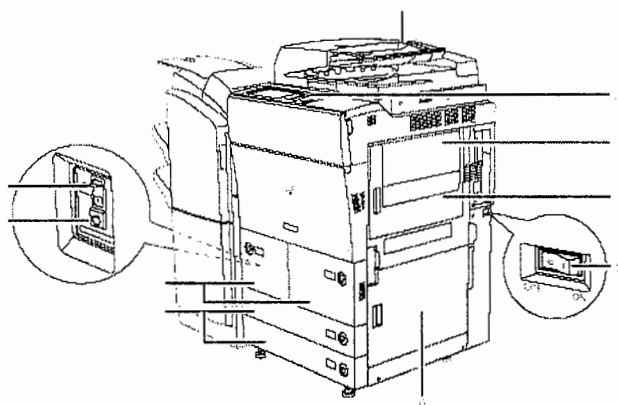

Bagian-bagian mesin:

- | | |
|---------------------------------------|--|
| 1. ADF/Feeder | 6. Seperangkat tutup utama kanan bawah |
| 2. Papan control | 7. Kaset 3 dan 4 |
| 3. Stack Bypass | 8. Kaset 1 dan 2 |
| 4. Seperangkat tutup utama kanan atas | 9. Tombol test |
| 5. Tombol power ON/ OFF | 10. Breaker |

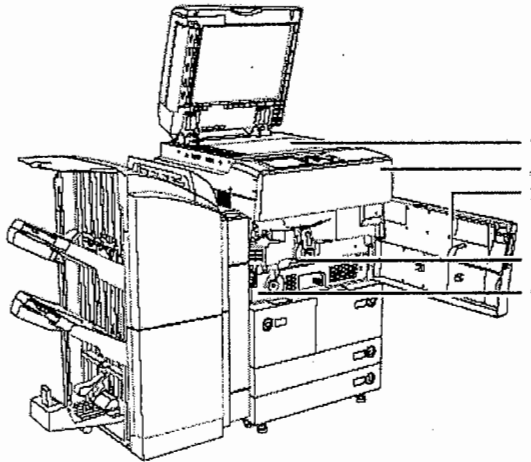

Keterangan :

1. Kaca tempat master copy
2. Tutup tempat toner
3. Tutup depan
4. Unit fixing
5. Duplek unit

Feeder/ADF

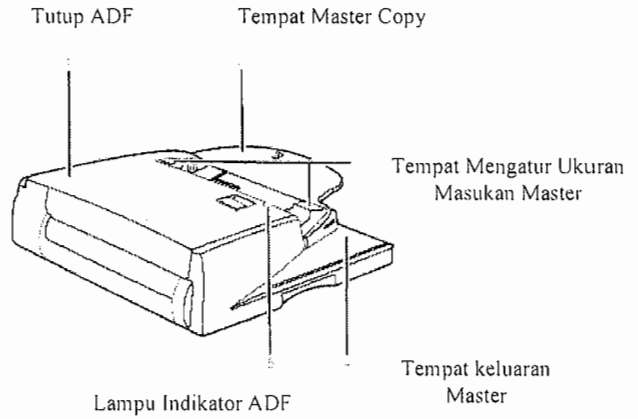

Bagian Papan Kontrol

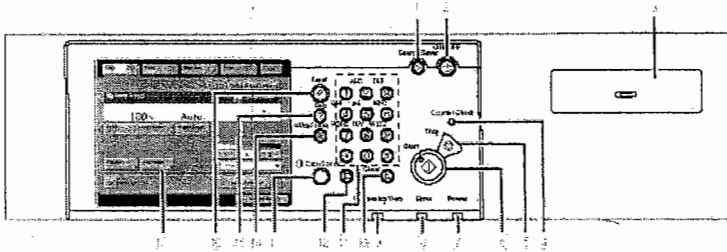

Keterangan:

- | | |
|--------------------------------|--|
| 1. Tombol penyimpan energi | 11. Tombol Nomer (angka) |
| 2. Tombol power ON/ OFF (sub) | 12. Tombol ID |
| 3. Tempat meletakkan klip | 13. Tombol pengaturan kontras tampilan layar utama |
| 4. Tombol cek counter | 14. Tombol penambahan fungsi |
| 5. Tombol berhenti | 15. Tombol petunjuk |
| 6. Tombol mulai | 16. Tombol reset |
| 7. Lampu indikator power utama | 17. Layar sentuh |
| 8. Lampu indikator kesalahan | |
| 9. Lampu indikator proses data | |
| 10. Tombol hapus | |

1. MENGHIDUPKAN/MENYALAKAN MESIN

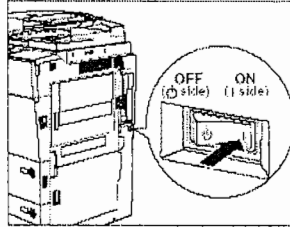

Tancapkan kabel power, kemudian tekan tombol power pada posisi ON yang terletak pada sisi kanan mesin.

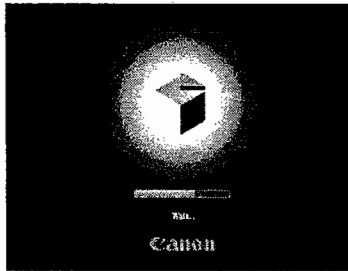

Layar di atas akan muncul setelah tombol ON ditekan. sampai muncul menu copy.

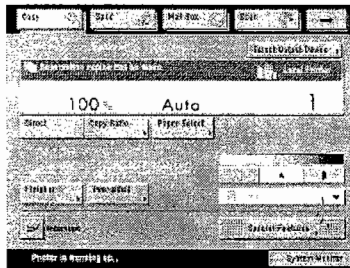

LANGKAH-LANGKAH PROSES COPY

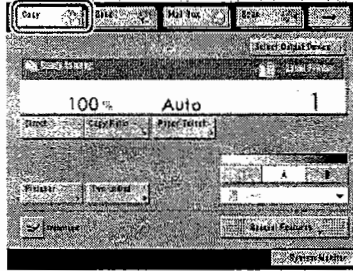

Tekan "Copy" pada Papan control. Proses copy dapat mulai dilakukan setelah pada kiri atas menu copy terdapat tulisan "Ready to copy".

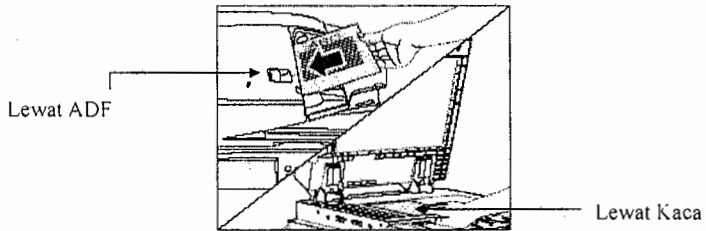

Proses copy dapat dilakukan lewat 2 cara, dapat lewat ADF atau melalui kaca.

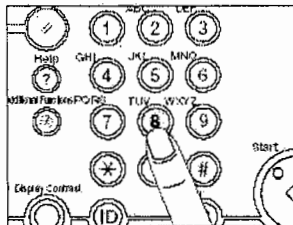

Tekan tombol angka pada papan control, untuk mengatur banyaknya jumlah kopian sesuai yang diinginkan.

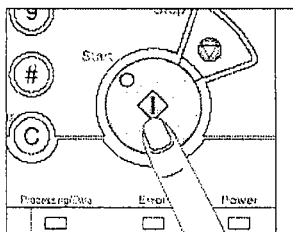

Tekan tombol Start untuk memulai proses pengkopian.

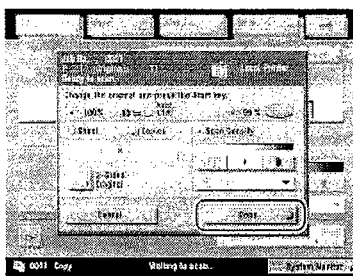

Proses pengkopian sedang berlangsung.

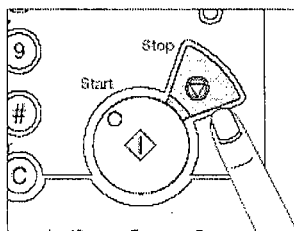

Tekan tombol Stop, jika ingin menghentikan proses pengkopian.

CARA MELETAKAN MASTER COPY LEWAT ADF/ KACA

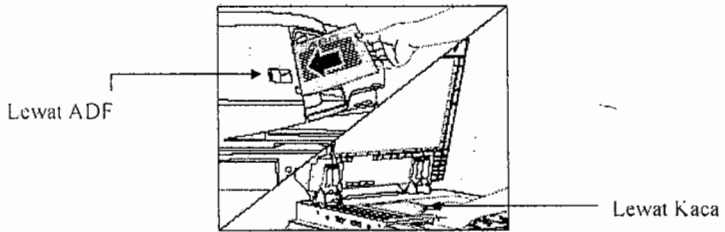

Proses copy dapat dilakukan lewat 2 cara, dapat lewat ADF atau melalui kaca.

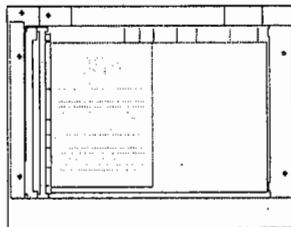
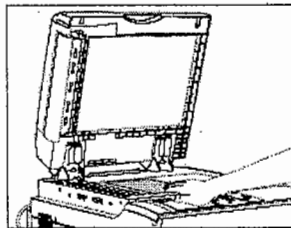
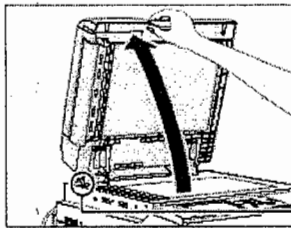

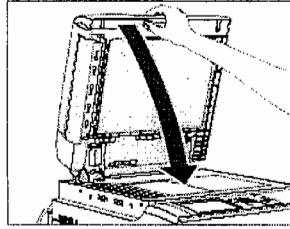

Proses kopi lewat kaca, dimulai dengan membuka ADF ke atas, kemudian letakan master copy di atas kaca, dimana sisi yang akan dikopi diletakan menghadap kearah kaca. Tutup kembali ADF.

Platen Glass

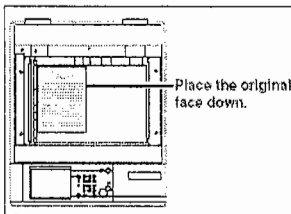

Vertical Placement

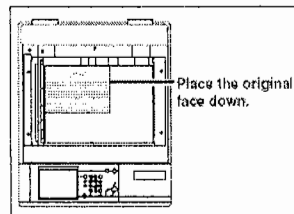

Horizontal Placement

Master copy dapat diletakan pada kaca, dengan posisi berdiri maupun tidur sesuai dengan keinginan.

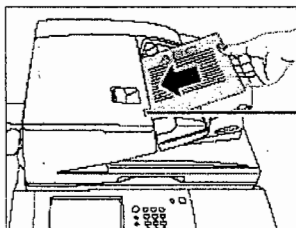
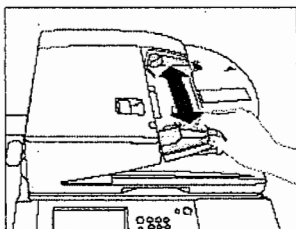

Lampu indikator master ADF

Feeder

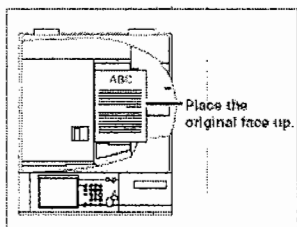

Vertical Placement

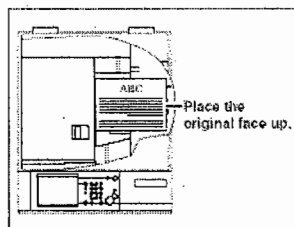

Horizontal Placement

Master copy dapat diletakan pada tempat master copy ADF, dengan posisi berdiri maupun tidur sesuai dengan keinginan, dimana sisi yang akan dikopi diletakan menghadap arah atas.

PEMILIHAN JENIS KERTAS

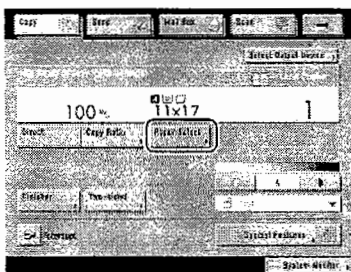

Tekan "Paper Select" untuk memilih ukuran kertas hasil kopian.

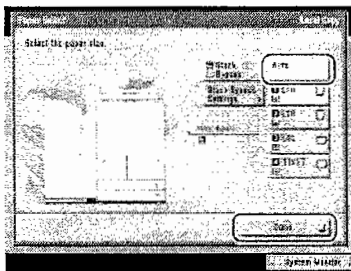

Pilih "Auto" untuk pemilihan secara otomatis oleh mesin, atau pilih kaset 1.2.3.4 atau Stack Bypass sesuai dengan ukuran kertas yang tersedia. Kemudian tekan "Done" untuk melanjutkan proses pengkopian.

PERBESARAN/ PERKECILAN HASIL

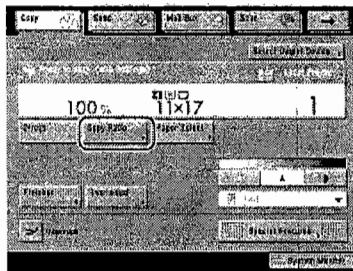

Tekan "Copy Ratio" untuk masuk ke menu pilihan perbesaran dan perkecilan.

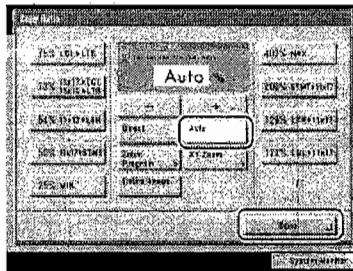

Pilih prosentase perbesaran atau perkecilan sesuai dengan yang diinginkan. Tekan "Done" setelah memilih ukuran dan kembali ke menu kopi.

PENGATURAN KONTRAS GAMBAR

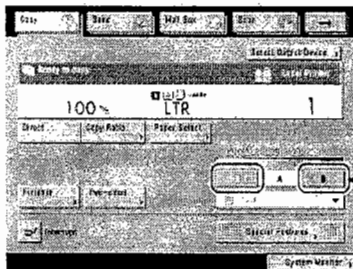

Pengaturan Kon

Pengaturan kontras gambar dapat dilakukan dengan menekan pengatur kontras
(atau)

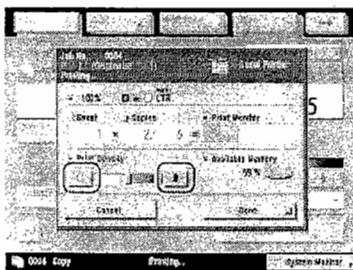

Pengaturan kontras gambar juga dapat dilakukan pada saat proses pengkopian
sedang berlangsung, dengan menekan pengatur kontras (atau)

MEMBUAT DUA LEMBAR DOKUMEN SATU SISI MENJADI SATU LEMBAR BOLAK BALIK

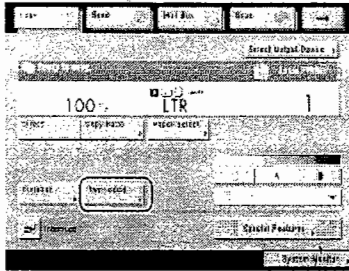
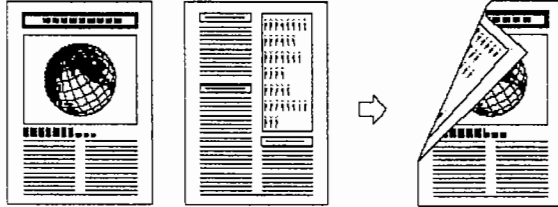

Letakkan dokumen anda dan tekan menu (two sided) pada layar.

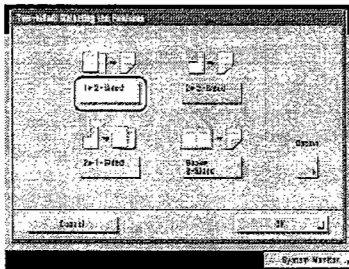

Pilih menu (1 ► 2-SIDED) pada menu dilayar, kemudian tekan menu OK.

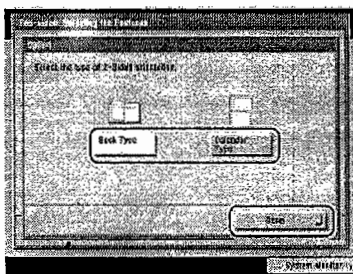

Pilih bolak-balik model buku atau model kalender, kemudian tekan "Done".

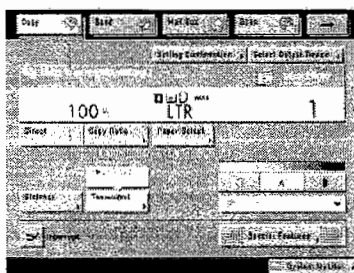

Tampilan setelah memilih menu 1 ► 2-SIDED.

MEMBUAT HASIL FOTO COPY DARI SATU LEMBAR BOLAK BALIK KE SATU LEMBAR BOLAK BALIK (2→2-SIDED)

Cara ini juga dapat digunakan secara otomatis dengan menggunakan perangkat feeder(ADF)

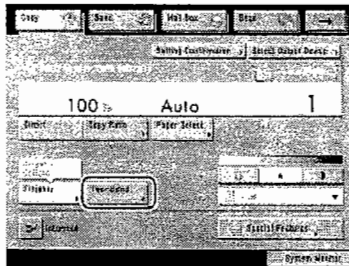
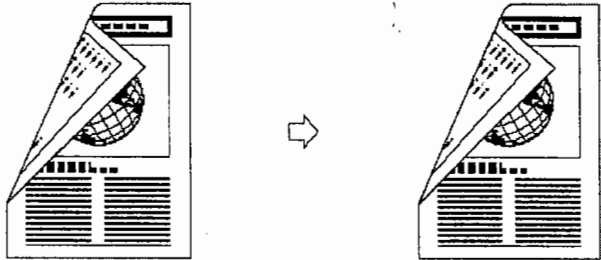

Letakkan dokumen di feeder (ADF), kemudian pilih menu (TWO-SIDED) pada layar.

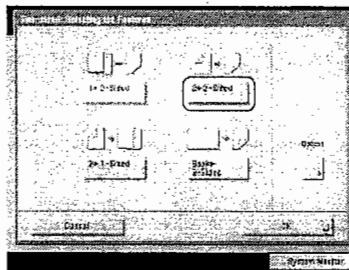

Pilih menu (2▶2-SIDED) kemudian tekan OK.

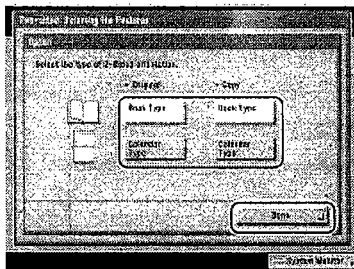

Pilih bolak-balik model buku atau model kalender, kemudian tekan "Done".

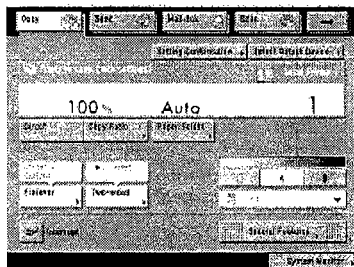

Tampilan setelah memilih menu 2 ▶ 2-SIDED.

MEMBUAT DUA SISI (DUA LEMBAR) DARI SISI BOLAK BALIK (SATU LEMBAR) (2→1 - SISI)

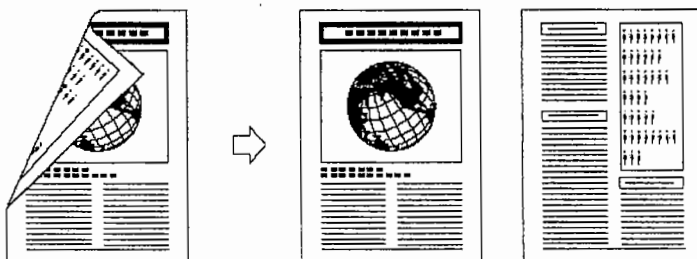

Menu diatas (2→1) dapat menggunakan feeder (ADF) secara otomatis (memutar satu lembar dua sisi menjadi dua lembar masing masing lembar satu sisi). dengan meletakkan dokumen satu lembar bolak balik di ADF.

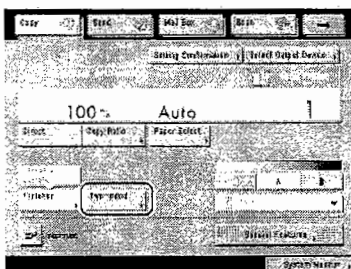

Letakkan dokumen (satu lembar dua sisi) di feeder(ADF) dan tekan menu (TWO-SIDED)

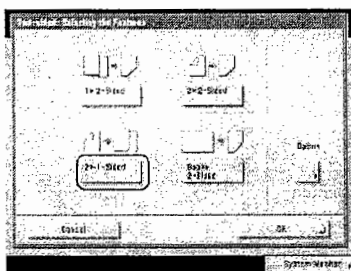

Pilih menu (2 ► 1 side) kemudian tekan OK.

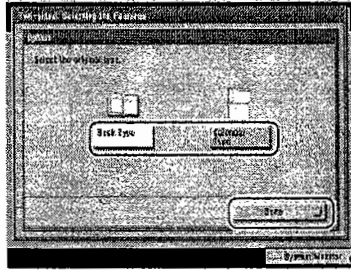

Pilih bolak-balik model buku atau model kalender, kemudian tekan "Done".

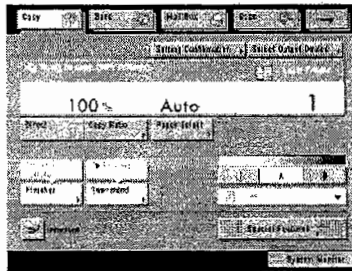

Tampilan setelah memilih menu 2 ► 1 side.

MEMBUAT DUA SISI PADA SATU LEMBAR, DARI BUKU DUA LEMBAR YANG BERSEBELAHAN ATAU DEPAN BELAKANG DALAM SATU TAHAP (BOOK → 2 - SIDED)

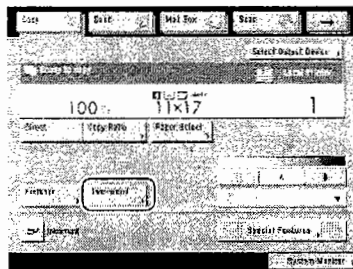
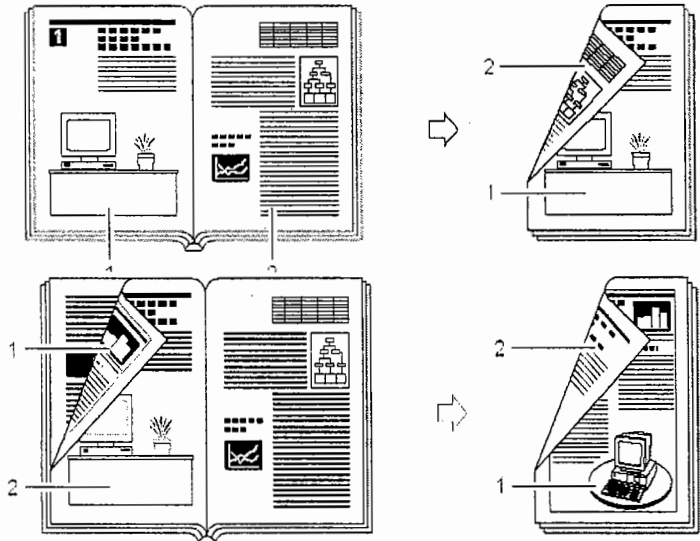

Letakkan dokumen buku di kaca kemudian pilih menu (TWO-SIDED) pada layar.

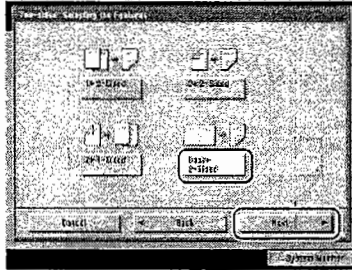

Pilih menu (BOOK ► 2-SIDED) Kemudian tekan " Next "

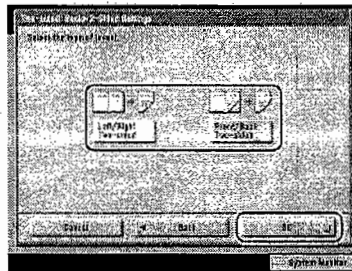

Pilih "Left/Right Two-Sided" jika ingin membuat dokumen buku dari halaman kiri dan halaman kanan menjadi satu halaman bolak-balik, atau pilih " Front/Back Two-Sided " jika ingin membuat dokumen buku dari halaman kiri bagian depan dan belakangnya atau halaman kanan bagian depan dan belakangnya menjadi satu halaman bolak-balik.

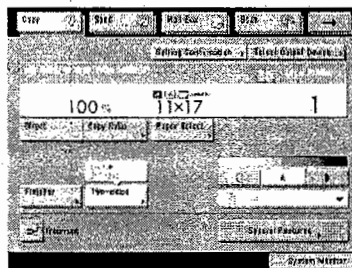

Tampilan diatas adalah tampilan setelah pengaturan dengan memilih menu "BOOK ► 2 Sided".

CARA MELETAKKAN DOKUMEN DI KACA

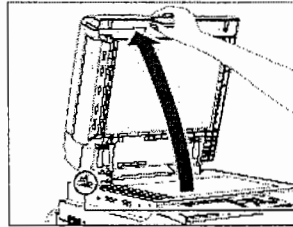

Sensor buka ADF

Angkat keatas feeder (ADF) sampai sensor (ADF) membuka.

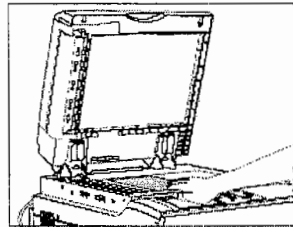

Letakkan master yang akan di copy pada kaca tempat master sesuai keperluan, pada ukuran vertikal ataupun horizontal.

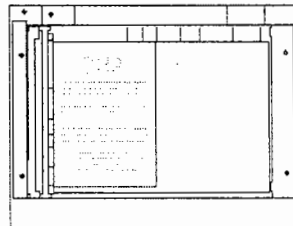

Ukuran untuk posisi horizontal (memanjang) maksimal adalah A4. Sedangkan untuk posisi vertikal adalah A3.

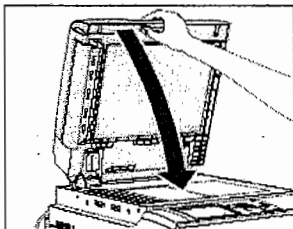

Tarik kebawah ADF untuk menutup dokumen.

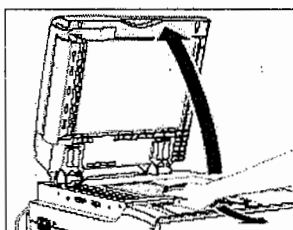

Buka feeder (ADF) untuk mengambil master copy setelah proses scan selesai

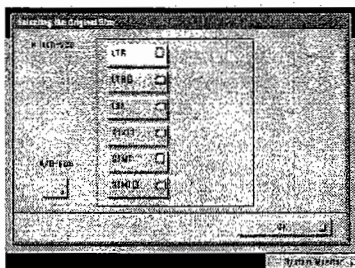

Setelah proses scanning selesai, muncul pilihan kertas sesuai dengan ukuran yang dipasang. Pilih sesuai dengan dokumen pada layar.

CARA MELETAKKAN DOKUMEN PADA FEEDER (ADF)

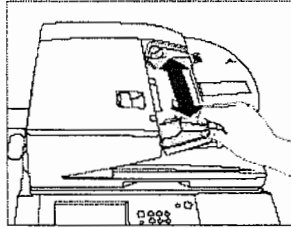

Ubahlah (geser) posisi pembatas kertas sesuai dengan ukuran kertas yang diinginkan, sesuai dengan yang tertera.

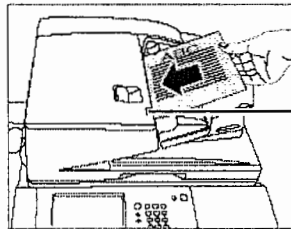

Lampu indikator master

Letakkan dokumen yang akan dicopy dengan posisi dokumen yang dicopy adalah pada posisi atas.

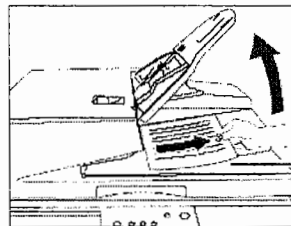

Tempat keluar dokumen asli (master copy)

Dokumen yang selesai discan akan dipindahkan tray (ADF) dengan posisi terbalik dari posisi semula.

MEMBUAT HASIL COPYAN DARI PERANGKAT BY PASS

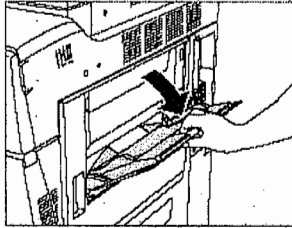

Buka tray (STICK BY PASS) kebawah sesuai anak panah gambar diatas.

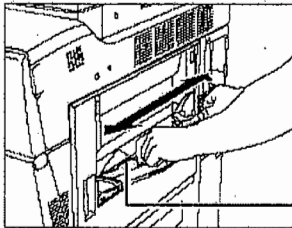

Pembatas ukuran kertas

Ubahlah (atur) pembatas kertas sesuai dengan ukuran yang diinginkan, posisikan pembatas sesuai dengan ukuran yang tersedia.

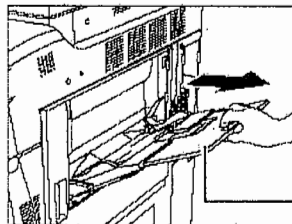

Sub by pass

Gunakan sub by pass (auxiliary tray) apabila ukuran kertas yang terpasang terlalu panjang.

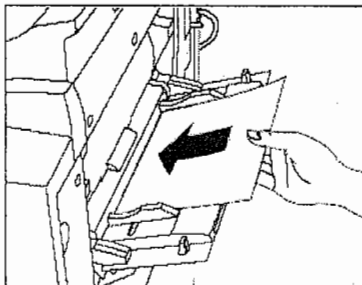

Pasang kertas yang diinginkan pada try by pass yang sudah diatur ukurannya.

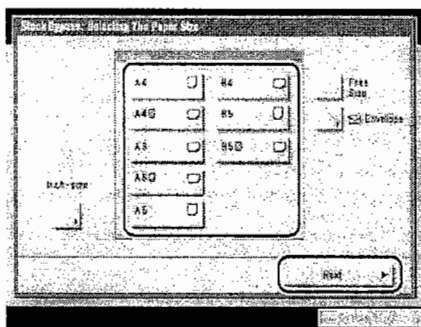

Pilih menu ukuran kertas pada layar (yang tersedia di menu A/B-SIZE), kemudian tekan NEXT.

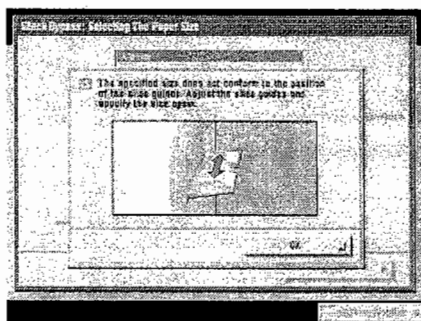

Kemudian muncul petunjuk pada layar. Untuk mengecek ukuran kertas yang diatur pada By Pass, apabila sudah sesuai, maka pilih menu OK. Maka by pass sudah standar (paten) dengan ukuran yang telah dipilih.

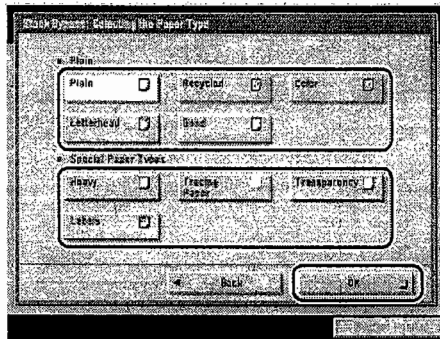

Sesuaikan posisi kertas yang terpasang dengan menu layar yang tersedia kemudian tekan OK.

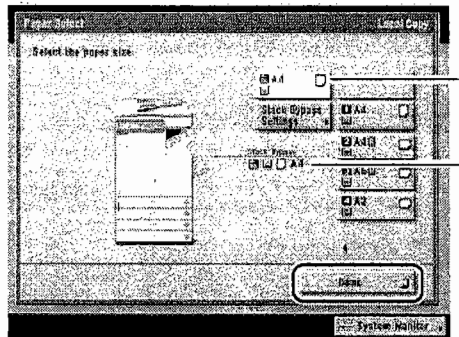

Pilih (tekan) DONE, maka by pass sudah siap untuk menerima perintah copy. Jika menginginkan by pass diubah ukuran kertasnya, tekan menu (STACK BYPASS SETTING). Kemudian akan muncul menu pilihan kertas.

Setelah selesai melalui proses diatas, tekanlah tombol START, maka mesin copy akan melakukan proses peng-copy-an. Untuk mengembalikan sesuai dengan tampilan layar semula, tekan tombol RESET.

MEMBATALKAN PERINTAH KERJA

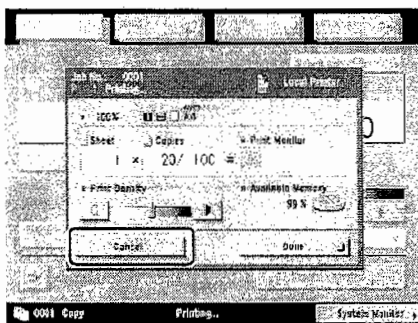

Tekan CANCEL pada layar pada saat proses rekam (scan), (copy), (printing) ataupun saat menunggu mesin siap untuk proses copy. Dengan menekan CANCEL maka mesin akan membatalkan perintah sebelumnya.

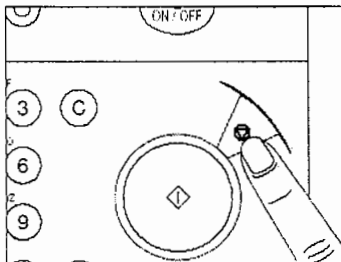

Untuk membatalkan perintah yang dalam proses copy, gunakan tombol STOP. Maka proses yang sedang berjalan akan berhenti.

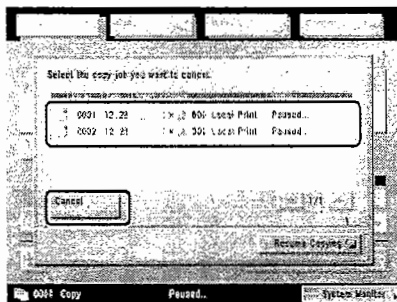

Untuk membatalkan perintah yang berada pada menu (list), tekan CANCEL.

MEMBATALKAN PERINTAH COPY DARI MENU SYSTEM MONITOR

Tekan (SYSTEM MONITOR), pilih jenis perintah yang ditempatkan (COPY), (FAX), atau (PRINT) pada layar

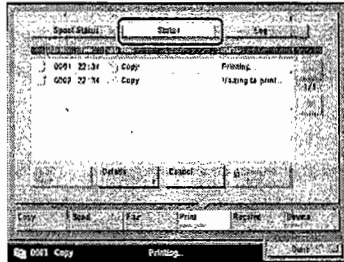

Setelah memilih tempat perintah yang diinginkan, pilih menu "STATUS".

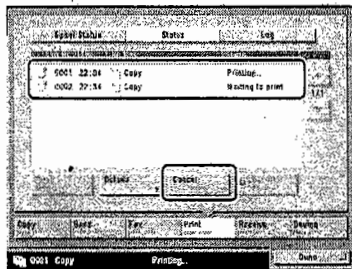

Pilih proses yang akan dibatalkan. Jalu tekan "CANCEL".

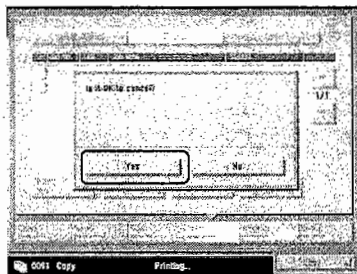

Kemudian pilih menu YES untuk menyetujui perintah pembatalan perintah, NO untuk membatalkan perintah pembatalan perintah.

Setelah memilih YES untuk selanjutnya pilih menu DONE, maka layar akan kembali ke menu awal, dan job (perintah) sudah dibatalkan.

INFORMASI TENTANG GANGGUAN

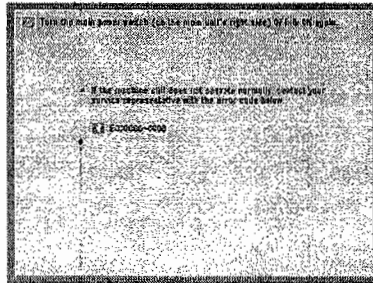

Tampilan Diatas merupakan contoh gangguan (error) sehingga mesin tidak bisa untuk dioperasikan. sehingga diperlukan perbaikan sesuai dengan keadaan normal.

TINDAKAN AWAL BILA TERJADI GANGGUAN

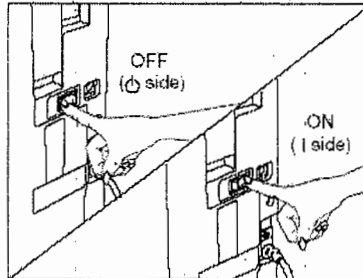

Matikan mesin dengan cara menekan saklar utama (ON/OFF). Setelah saklar pada posisi OFF, hidupkan kembali mesin dengan cara tekan kembali saklar pada posisi ON lagi.

Setelah mesin dinyalakan lagi, maka tunggu sampai mesin siap untuk dioperasikan (READY TO COPY). Apabila mesin tidak bisa mencapai (READY TO COPY) dan masih keluar kode gangguan (error), maka langkah yang dilakukan adalah

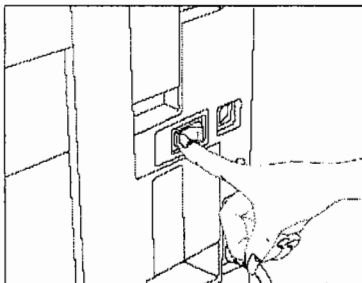

Matikan mesin, posisikan saklar utama (ON/OFF) pada posisi OFF, dan

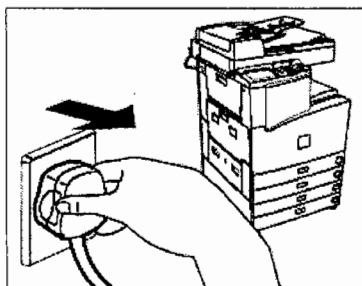

Lepas steker (soket kabel power) dari stop kontak.